

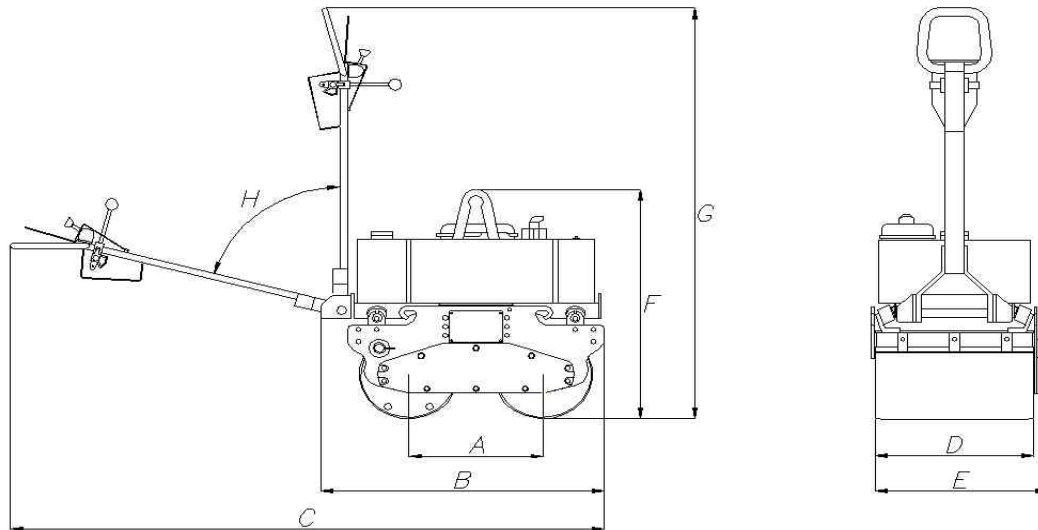

## Rodillo RM650 K

### Esquema y dimensiones (mm)



A	550
B	1160
C	2450
D	648
E	725
F	1050
G	1880
H	75°

### Datos Técnicos

<b>Peso (Kg)</b>	650 Kg	
<b>Motor</b>	Kubota diesel de arranque eléctrico, modelo EA300NB, refrigerado por agua. Potencia de 7 a 3.000 r.p.m.	
<b>Transmisión</b>	Hidráulica (Bomba de pistones de caudal variable)	
<b>Capacidad Depósitos (lts)</b>	Combustible	
	Aceite hidráulico	
<b>Velocidad</b>	De 0 a 3,1 km/h	
<b>Frenos</b>	Servicio	Hidrostático con mando de marcha
	Mecánico	Freno de mano
<b>Fuerza centrífuga</b>	18 KN	
<b>Pendiente</b>	36%	